

Uputstvo za upotrebu hranilica PETTIT

VAŽNO! SAČUVAJTE ZA BUDUĆU UPOTREBU

1 Dobrodošli

Hvala Vam što ste izabrali našu hranilicu.

Naša hranilica je pažljivo dizajnirana za sigurnost bebe i sadrži veliku tacnu sa držačem za čašu, kao i sedište sa kaišem. Hranilica se lako sklapa za lako odlaganje.

Pogodna je za decu koja mogu sama da sede (od oko 6-9 meseci do 36 meseci starosti).

Da biste osigurali sigurno korišćenje hranilice, molimo Vas, pročitajte uputstvo u celosti.

2 Mere opreza

UPOZORENJE! Ne koristite hranilicu ako dete nije sposobno da sedi bez pomoći (6-9 meseci).

UPOZORENJE! Ne ostavljajte dete bez nadzora.

UPOZORENJE! Proverite da li dete nosi kaiš i da li je kaiš dobro povezan.

UPOZORENJE! Ne koristite hranilicu ako svi delovi nisu pravilno namešteni i zategnuti.

UPOZORENJE! Budite oprezni sa vatrom i drugim jakim izvorima toplote u blizini hranilice.

UPOZORENJE! Ne koristite hranilicu ako je neki deo polomljen ili oštećen.

UPOZORENJE! Ne pomerajte hranilicu dok je dete u njoj.

Koristite samo na ravnoj i stabilnoj površini.



Pri korišćenju blizu stola, uverite se da dete nije dovoljno blizu da može da se odgurne od stola jer bi to moglo dovesti do prevrtanja hranilice.

Nikada ne prenosite hranilicu dok je dete u njoj.

Uverite se da dete nije blizu pokretnih delova kada podešavate hranilicu.

Ne koristite u blizini stepenica.

Kada se ne koristi, sklonite je van domašaja dece.

Dizajnirana i proizvedena u skladu sa EN 14988-1:2006+A1:2012

3 Delovi

Molimo Vas sačuvajte svu ambalažu dok ne utvrdite da su svi delovi na broju.

Nakon sklapanja, pažljivo odložite svu ambalažu.

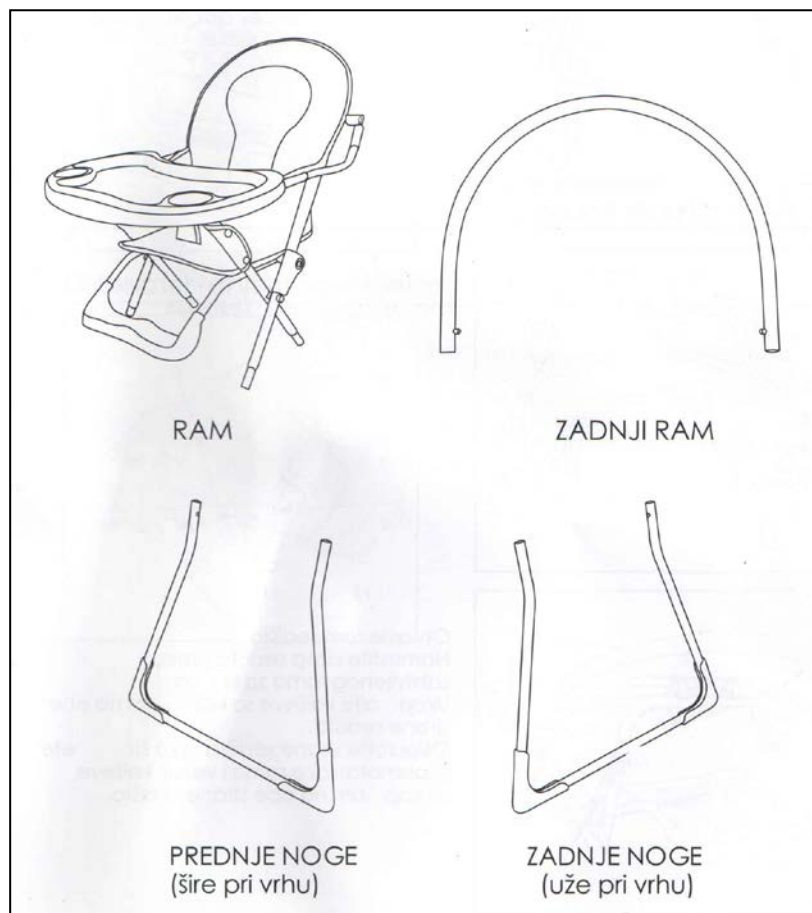

4 Sklapanje cevi

Ram za leđni naslon i noge se kače sistemom prikazanom na slici.

Srebrno dugme A se pritisne i cev se ubacuje u spoljnu cev dok se srebrno dugme ne pojavi u rupi B.

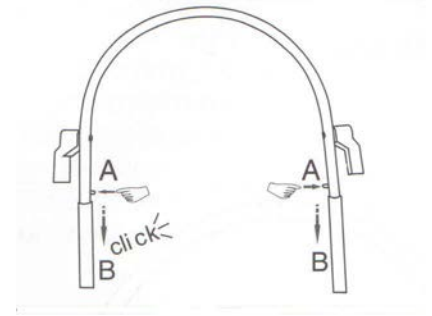

5 Nameštanje tacne

Postupite kao na slici, cev (a) gurajte u kopču (b) dok ne čujete klik

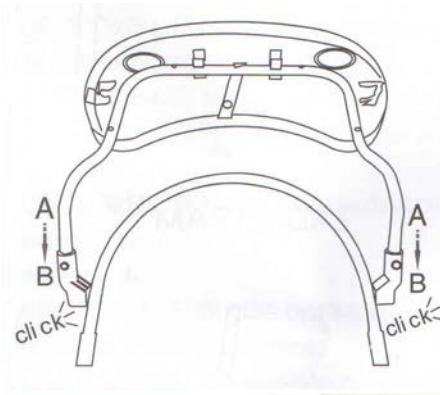

Otvorite ram sedišta.

Namestite džep sedišta preko zakrivljenog rama za leđa.

Ukopčajte kaiševe sa kopčom na obe strane sedišta.

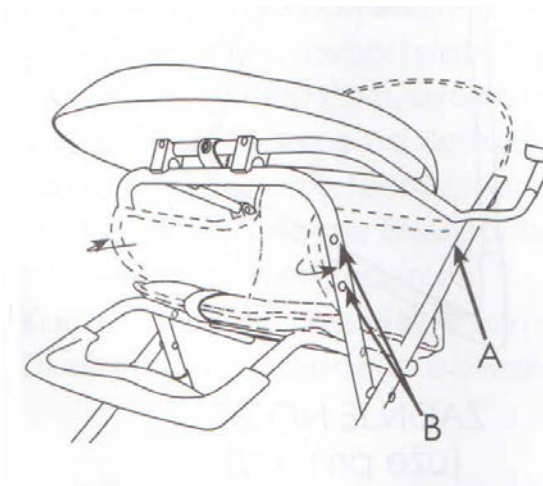

Osigurajte strane sedišta tako što ćete ih obmotati oko rama i vezati kaiševe sa kopčom na obe strane sedišta.

6 Otvaranje

Otvorite ram sedišta do kraja i pritisnite tacnu prema dole da biste prikačili ručke za cev ispod.

Umotajte kaiš oko obe cevi ispod tacne i zakopčajte kaiš A.

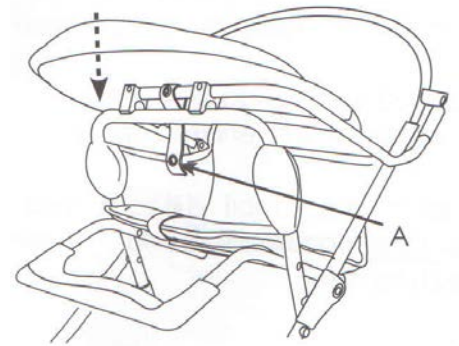

7 Nameštanje nogu

Prednje noge su šire od zadnjih pri vrhu.

Pritisnite srebrno dugme na nogama i ugurajte ih u ram A.

Ponovite isto za uže zadnje noge koje staju u ram B.

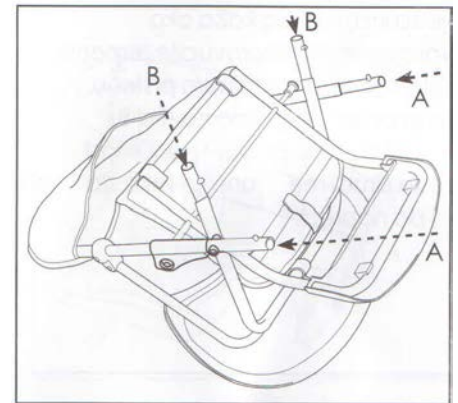

8 Nameštanje i proveravanje kaiša

Kaiš dolazi delimično zakačen za sedište.

Osigurajte da su kaiševi za struk i kaiš za međunožje provučeni kroz rupe u sedištu.

Kaiševi za ramena su fabrički zakačena ali mogu da se podešavaju povlačenjem kroz rupu u sedištu.

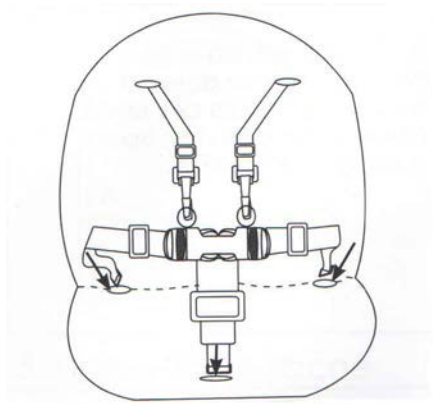

Prevrnite stolicu, zavežite metalno prstenje za kraj svakog kaiša oko odgovarajućih cevi i provucite remenje kroz mali prorez na metalnom prstenu, A, tako da je prikačeno kao na slici B.

Kada su prikačeni, proverite sigurnost kaiševa za struk i međunožje tako što ćete ih povući od napred.

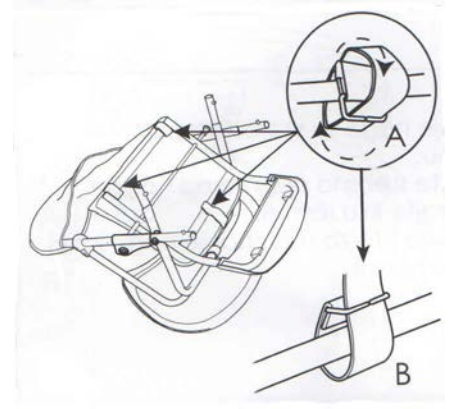

9 Korišćenje kopče

Dobićete kopču sa pet ulaza da biste mogli da zadržite svoje dete u hranilici, kopča bi uvek trebalo da je zakačena.

Kopče bi trebalo da se pažljivo zakače i kontrolišu klizačima tako da detetu bude udobno.

Da biste zakačili kaiševe, ugurajte ih u centralnu kopču.

Da otpustite, pritisnite dugme B, i izvucite kaiševe.

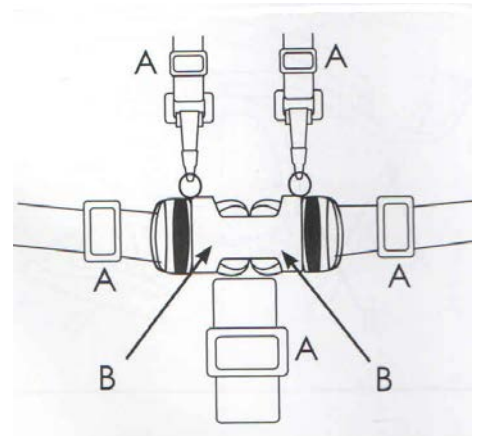

10 Nameštanje dela za nogu

Pritisnite srebrno dugme na cevi za deo za nogu, kao na slici, gurnite cev u deo za noge dok dugme ne prođe kroz rupu na cevi za deo za nogu, deo za nogu ima dve pozicije.



11 Sklapanje

Otkočite kaiš sa dugmetom A, ispod tacne, skinite tacnu i spojite noge.

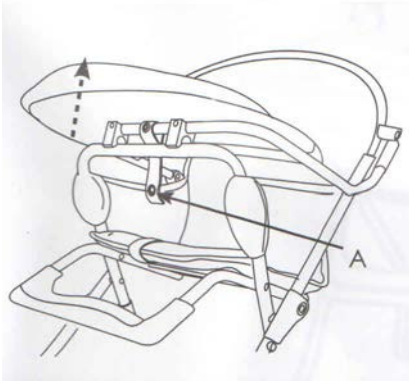

12 Čuvanje hranilice

Obrišite hranu prosutu po hranilici što pre jer neke vrste hrane mogu da izazovu fleke.

Sedište može da se briše sunderom, toplom vodom i blagim deterdžentom. Blago sredstvo za dezinfekciju se može koristiti. Nikad ne brišite abrazivnim, ili sredstvima na bazi amonijaka ili izbeljivačem.

Redovno proveravajte delove hranilice, posebno kaiš, prekinite sa upotrebom ako je neki deo hranilice oštećen ili polomljen.